



Häckslen, Hacken, Vertikutieren

*... stark*



Professionelle Hackmaschinen, Gartenhäcksler  
und Vertikutierer aus einer Hand

# Starker Einsatz

im Garten- & Landschaftsbau

**Das bewährte Benz Kegelkopf-Schneidsystem für selbstständigen und ruhigen Materialeinzug.**

Die rotierenden Messer in Verbindung mit einem im Einfüllzylinder befindlichen Gegenmesser schneiden und zerkleinern nahezu jedes Häckslegut. Alle Messer sind einfach zu wechseln und nachschleifbar

## Unsere Modellreihen:



200 klassik



200 comfort

- > Geeignet für: Astholz, Weichholz, Nadelholz, Strauchschnitt, Laub, Blumen und Gartenabfälle.
- > Eine Einwurfoffnung für jede Anwendung
- > Optimale Zerkleinerung des Häckslegutes durch Benz-Kegelkopf -Schneidsystem
- > Selbstständiger Einzugseffekt des Häckslegutes - ohne Rotieren und Peitschen
- > Nachschleifbare Häckselmesser
- > Auswechselbares Gegenmesser
- > Fahrgestell mit Fußstütze und hoher Bedienfreiheit
- > Stabiler Eingreif - und Rammschutz am Auswurf
- > Motor in Industriequalität
- > Lärmdämmendes Alu-Guss-Gehäuse
- > Hochwertige Beschichtung, dadurch hoher Korrosionsschutz gewährleistet
- > 2 Jahre Herstellergarantie für private Anwender
- > Herstellergarantie bei gewerblicher Anwendung 1 Jahr
- > 10 Jahre Garantie auf den Kegelkopf
- > CE nach dem EU-Sicherheitsvorschriften und geltender Normen





250 klassik



250 plus



200 comfort



250 plus Benzin

Modell	Leistung kW	Motor	Ast bis Ø mm	Auswurf bis kg / h
MK25E	2,55	230 V	40	500
MC30	2,7	400 V	50	710
MCHO40	3,6	Honda/Benzin / 1 Keilriemen	50	815
PK30E	2,45	230 V	60	960
PP30E	2,45	230 V	60	980
PP30	2,65	400 V	65	1150
PP55	4,8	400 V	80	1700
PPHO80	7,6	Honda/Benzin/ 2 Keilriemen	80	1870

# Modellreihe 200

klassik und comfort



## Modellreihe

200 klassik - MK

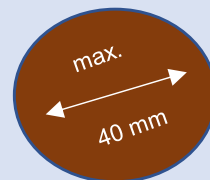

## Typ MK und MC

- > Motorschutzschalter
- > Spannungsüberwachung
- > Wiedereinschaltenschutz
- > manuelle Schneidwerk -Rückdreheinrichtung
- > Einwurfrichter zylindrisch
- > Rückwurfschutz durch Bürsten in der Einwurföffnung
- > Zugentlastung für Anschlusskabel
- > Bordwerkzeug

## Typ MK

- > Fahrwerk mit Vollgummireifen

## Typ MC

- > 2 Multifunktionsgriffe
- > Fahrwerk mit Luftgummireifen
- > Drehstromgerät mit eingebautem Polwender im Anschlussstecker

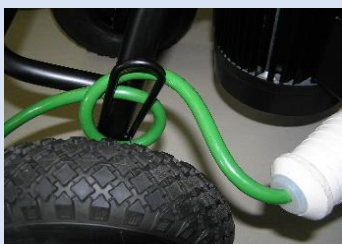

Zugentlastung

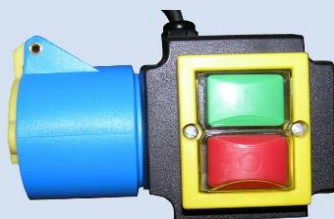

Motorschutzschalter 230 V



Wiedereinschaltsperr



## Modellreihe

200 comfort - MC

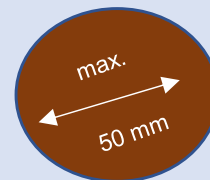

Modell	Leistung kW	Motor	Maße ca. L/B/H	Gewicht ca. kg	Ast bis Ø mm	Auswurf bis kg / h
MK25E	2,55	230 V	790/570/1300	48	40	500
MC30	2,7	400 V	790/570/1300	51	50	710

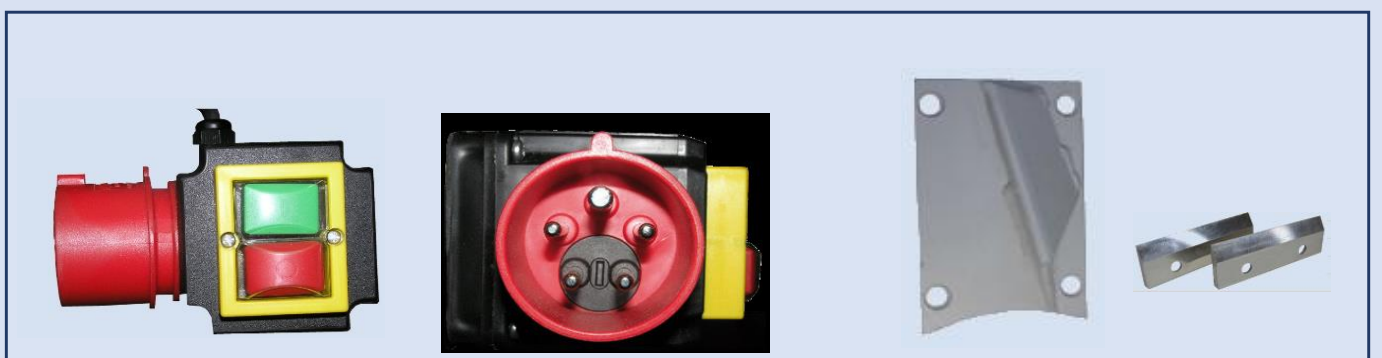

# Modellreihe 250

klassik und plus



## Modellreihe

250 klassik - PK

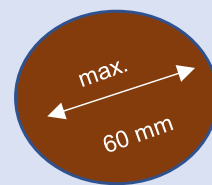

### Typ PK und PP

- > Motorschutzschalter
- > Spannfällüberwachung
- > Wiedereinschaltenschutz
- > manuelle Schneidwerk -Rückdreheinrichtung
- > Rückwurfschutz durch Bürsten in der Einwurföffnung
- > Zugentlastung für Anschlusskabel
- > Bordwerkzeug

### Typ PK

- > Einwurftrichter zylindrisch
- > Fahrwerk mit Vollgummireifen

### Typ PP

- > Duo-Einwurftrichter-für optimalen Einzug
- > 3 Multifunktionsgriffe
- > Fahrwerk mit Luftgummireifen oder Antiplat (PP55)
- > Drehstromgerät mit eingebautem Polwender im Anschlussstecker



Eingreifschutz



Fußstütze



Rückdreheinrichtung



## Modellreihe

250 plus - PP

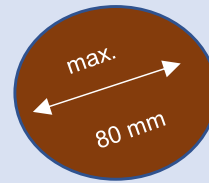

Modell	Leistung kW	Motor	Maße ca. L/B/H	Gewicht ca. kg	Ast bis Ø mm	Auswurf bis kg / h
PK30E	2,45	230 V	800/570/1350	66	60	960
PP30E	2,45	230 V	960/570/1390	71	60	980
PP30	2,65	400 V	960/570/1390	69	65	1150
PP55	4,8	400 V	960/570/1900	74	80	1700

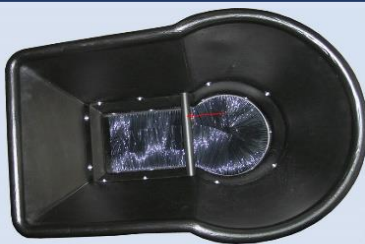

Einwurftrichter Duo



GSL250



Kegelkopf mit Vorzerkleinerer und Messern

# Modellreihe 200

comfort Benziner



## Modellreihe

200 comfort Benzin \*

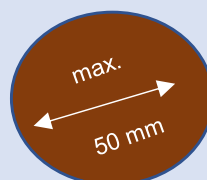

## Typ MCHO40

- > Honda 3,6 kW 4-Takt Benzinmotor
- > Schneidwerkantrieb über 1 Keilriemen
- > Wiedereinschaltenschutz mit robustem Grenzaster
- > Einwurfrichter zylindrisch
- > Rückwurfschutz durch Bürsten in der Einwurföffnung
- > 2 Multifunktionsgriffe
- > Fahrwerk mit Luftgummireifen und Fußstütze mit extra hoher Bodenfreiheit
- > Bordwerkzeug

Modell	Leistung kW	Motor	Maße ca. L/B/H	Gewicht ca. kg	Ast bis Ø mm	Auswurf bis kg / h
MCHO40	3,6	Honda/ Benzin/ Keilriemen	1100/570/ 1390	61	50	815



Luftrad



Kegelstop



Vorzerkleinerer VZBR200D10



Einwurfrichter



# Modellreihe 250

plus Benzinmotor



## Modellreihe

250 plus PPHO80

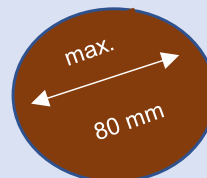

## Typ PPHO80

- > Honda 7,6kW 4-Takt Benzinmotor
- > Schneidwerkantrieb über 2 Keilriemen
- > Wiedereinschaltenschutz mit robustem Grenztaster
- > Duo Einfülltrichter für optimalen Einzug
- > Rückwurfschutz durch Bürsten in der Einwurföffnung
- > 3 Multifunktionsgriffe
- > Fahrwerk mit Luftgummireifen und Fußstütze mit extra hoher Bodenfreiheit
- > Bordwerkzeug
- > NEU: Edelstahl Grundplatte
- > NEU: Servicefreundliche Keilriemen-Spannungsprüfung und -Spanneinrichtung
- > NEU: Verstärkte Kegelkopf-Lagerung mit Schrägsitzkugellager
- > NEU: Welle und Lageraufnahme in hochwertiger Edelstahlqualität
- > NEU: Zwei integrierte Zurrösen zur Transportsicherung

Modell	Leistung kW	Motor	Maße ca. L/B/H	Gewicht ca. kg	Ast bis Ø mm	Auswurf bis kg / h
PPHO800	7,6	Honda/ Benzin/ Keilriemen	1190/570/ 1390	102	80	1870



GSL250



Gashebel



Grenztaster



Gehäuse



Vorzerkleinerer VZBR250D10

# TH 200 Profi-Trommelhacker

mit neuester CPM Variocon Electronic

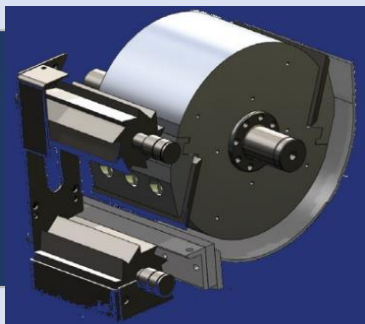

Schneidwerk mit Einzug

**CPM**  
maschinenbau ag

**Zerkleinert:**  
Efeu, Thuja, Knöterich, Tanne, Gartenabfälle, Buschholz, Stammholz

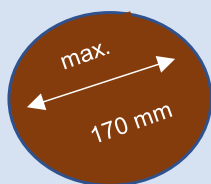

Deutschlandweit der einzige professionelle  
Trommelhacker in dieser Größe





## TH 200

- > CPM Variocon serienmäßig (Motorcontrol und Einzugsüberwachung mit Kurzurücklauf)
- > Walzen-Vor-, Stop-, Rücklauf über unempfindliche Sensortechnik
- > geringer Wartungsaufwand
- > Fernschmierung der unteren Walzenlager
- > einfaches und schnelles wechseln der Messer
- > Messer zweischneidig und nachschleifbar
- > Gegenmesser 4-fach verwendbar
- > Service-Werkzeugkoffer serienmäßig
- > Fahrgestell und Maschinenteile verzinkt
- > Unterboden und Flächenversiegelung mit Langzeit-Korrosionsschutzwachs
- > Bremsseile werden geölt eingebaut
- > In jedem gängigen RAL-Farbtönen ohne Aufpreis erhältlich

Modell	Leistung kW	Motor	Maße ca. L/B/H m	Gewicht ca. kg	Ast bis Ø cm	Auswurf ca. 14m <sup>3</sup> /h
TH200 B17 / 35	25,7	Vanguard Briggs & Stratton	3,20 x 1,40 x 2,10	710	17	14
TH 200 DW 10	18,4	Perkins	3,68 x 1,45 x 2,10	820	17	13
TH 200 Z 10	externes Trägerfahrzeug	29,8 oder Anfragen	2,15 x 1,12 x 2,25	600	17	12-14

# Profi - Vertikutierer

VP450

  
maschinenbau ag



Model	Ausstattung
VP450 Profi Z	<ul style="list-style-type: none"><li>&gt; Fliehkraftkupplung</li><li>&gt; Abschließbare Höhenverstellung</li><li>&gt; Patentiertes Messerschnell-Wechslesystem</li><li>&gt; Zweiwellensystem mit Z2 Messern</li></ul>
VP450 Profi V	<ul style="list-style-type: none"><li>&gt; Fliehkraftkupplung</li><li>&gt; Abschließbare Höhenverstellung</li><li>&gt; Vierwellensystem mit Z2 Messern</li></ul>
VP450 Profi F	<ul style="list-style-type: none"><li>&gt; Fliehkraftkupplung</li><li>&gt; Abschließbare Höhenverstellung</li><li>&gt; Vierkantwellensystem mit Federzinken</li></ul>
VP450 ECO V	<ul style="list-style-type: none"><li>&gt; Fester Antrieb über Keilriemen</li><li>&gt; 4-Rad-Höhenverstellung</li><li>&gt; Vierwellensystem mit Schlegeln</li></ul>
VP450 ECO F	<ul style="list-style-type: none"><li>&gt; Fester Antrieb über Keilriemen</li><li>&gt; 4-Rad-Höhenverstellung</li><li>&gt; Vierkantwellensystem mit Federzinken</li></ul>



- > Vertikutieren durch flexibel aufgehängte und gezahnte Schlegelmesser
- > Drehzahlgeregelte, automatische Zuschaltung der Vertikutierwelle
- > Schnitt-Tiefeneinstellung durch zentrale, stufenlose 4-Rad Verstellung
- > Abschließbare Höhenverstellung - unentbehrlich bei Vermietung Schlegelmesserwechsel ohne Demontage der Lager und des Antriebs
- > Der Führungsholm ist für den Transport klappbar

Modell	Motor	Leistung kW	Arbeitsbreite cm	Maße ca. L/B/H m	Gewicht ca. kg
VP 450 Profi Z	Honda GX 120	2,4	45	78 x 56 x 60	42
VP 450 Profi V	Honda GX 120	2,4	45	78 x 56 x 60	42
VP 450 Profi F	Honda GX 120	2,4	45	78 x 56 x 60	44
VP 450 ECO V	Honda GX 120	2,4	45	78 x 56 x 60	41
VP 450 ECO F	Honda GX 120	2,4	45	78 x 56 x 60	43

# **benz** kommz jetzt von **cpm**. Qualität aus einem Haus!

Vertreten durch:



CPMaschinenbau AG  
Kappelner Straße 27  
24966 Sörup  
Tel: + 49 (0) 4635 - 29 34 41  
Fax: + 49 (0) 4635 - 29 34 60  
Email: [info@cpmag.de](mailto:info@cpmag.de)  
[www.cpmag.de](http://www.cpmag.de)  
[www.Benz-Haecksler.de](http://www.Benz-Haecksler.de)  
[www.Benz-shop.de](http://www.Benz-shop.de)